

Marque	<i>Make</i>	KOMET <i>Racing Tyres</i>
Modèle	<i>Model</i>	SLICK K1M 11x7.10-5

DESCRIPTIONS TECHNIQUES		TECHNICAL DESCRIPTIONS		
Sous une température de 23°C +/- 2°C, avec une humidité de 50% +/-5%		At a temperature of 23°C +/- 2°C and with a humidity of 50% +/-5%		
	Descriptions	Descriptions	Valeurs	Tolérances
	Dimensions	<i>Dimensions</i>	11x7.10-5	-
2	Désignation du mélange	<i>Tread compound designation</i>	K1M	-
3	Pression de Service	<i>Service pressure</i>	0,80 bar	+/- 0,3 bar
4	Pression de gonflage maximum	<i>Maximum inflation pressure</i>	4 bar	Max
5	Capacité de charge maximum	<i>Maximum load capacity</i>	100 Kg	Max
6	Vitesse maximale	<i>Maximum speed</i>	200 Km/h	Max
7	Rigidité latérale et verticale (sous charge de 40 kg)	<i>Lateral and vertical spring stiffness (under load of 40 kg)</i>	L 1 mm V 12 m	+/- 1 +/- 2
8	Rigidité latérale et verticale pour FE et ICE (sous charge de 50 kg)	<i>Lateral and vertical stiffness for FE & ICE (under load of 50 kg)</i>	-	-
9	Profondeur du profil	<i>Depth of tread</i>	4 mm	+/- 0,5 mm
10	Poids en grammes	<i>Weight in grams</i>	1,680 Kg	+/- 5%
11	Nombre de plis	<i>Numbers of plies</i>	2	-
12	Épaisseur de la bande de roulement	<i>Tread thickness</i>	4.5 mm	+/- 1,0 mm
13	Nombre d'indicateurs d'usure du pneu	<i>Number of tread wear indicators</i>	6	-
14	Matériel de la carcasse	<i>Carcass material</i>	Polyestere	-
15	Angle de tissage de la toile du pneu	<i>Angle of tyre canvass</i>	31°	+/- 3°
16	Type du fil de tissage (Selon ISO)	<i>Canvass thread type (According to ISO)</i>	1440	-
17	Pneu tubeless	<i>Tubeless tyre</i>	YES	-
18	Dureté superficielle de la bande de roulement (ISO 48/94)	<i>Superficial tread hardness (ISO 48/94)</i>	50	+/- 5 DIDC IRHD
19	Classification	<i>Classification</i>	MEDIUM	

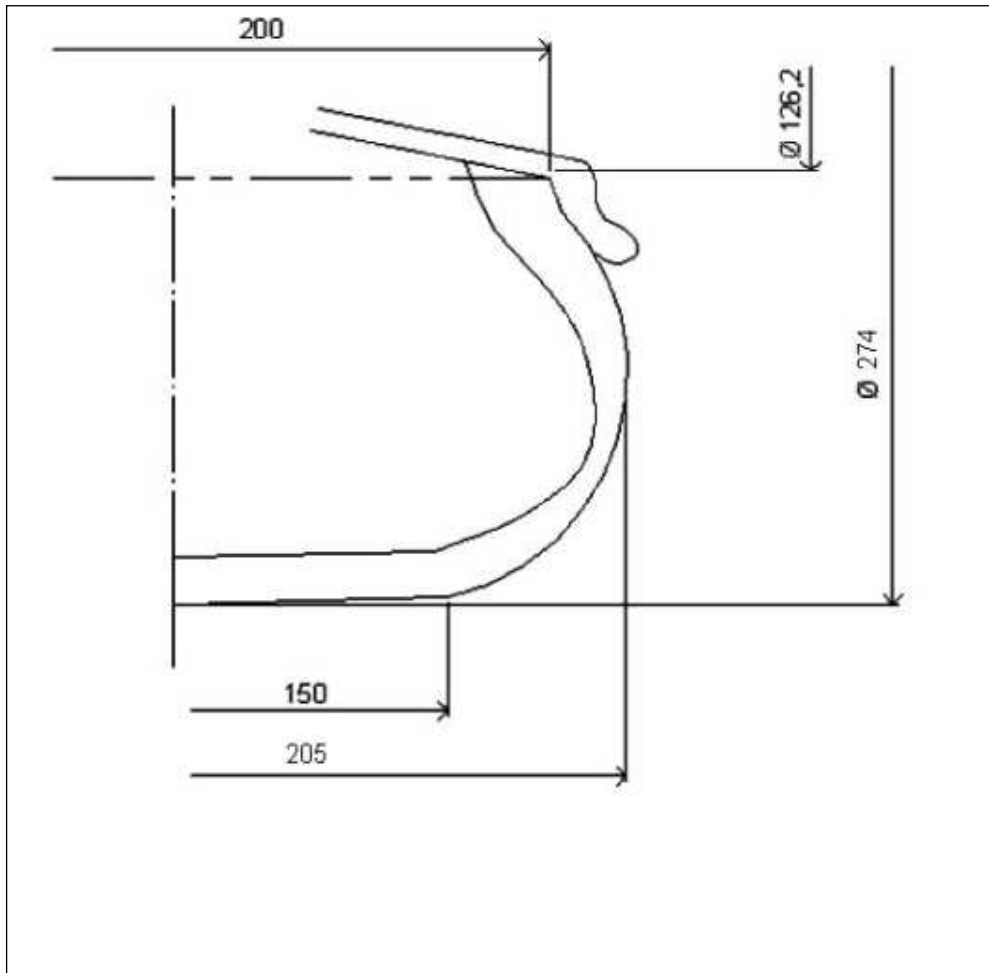

Tolérances Tolerances	
mm	mm
$\varnothing 126,2$ mm	+ 0 - 1
$\varnothing 274$ mm	+/- 6
200	+/- 3
150	+/- 5
205	+/- 5

Remarques
Comments

